



T18S/BA2A T18S/BA4AM T18S/BA5A

EN Original Instructions	P.8
DE Übersetzung Der Originalanleitung	P.23
FR Traduction Des Instructions Originales	P.38
NL Vertaling Van De Originele Instructies	P.53
SE Översättning Av De Ursprungliga Instruktionerna	P.67



Fig. 1

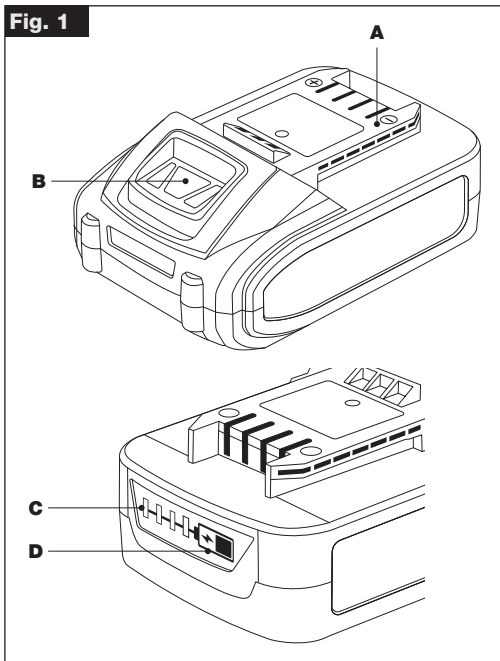

Fig. 2

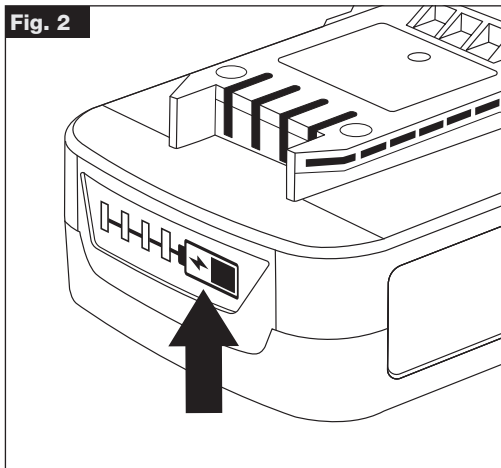

Fig. 2a



Fig. 3

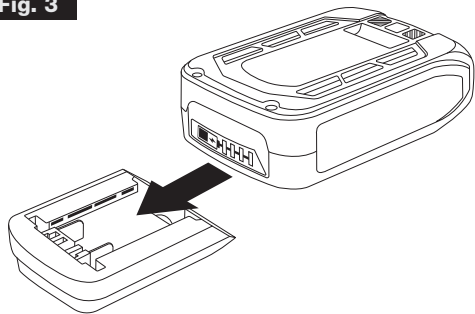

Fig. 3a

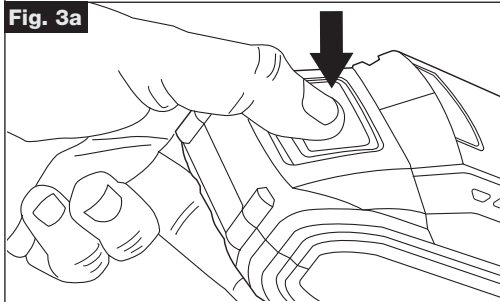

Fig. 4

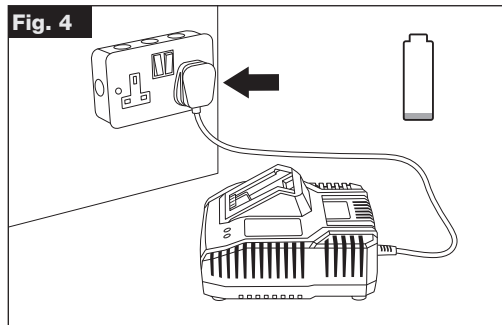

Fig. 4a

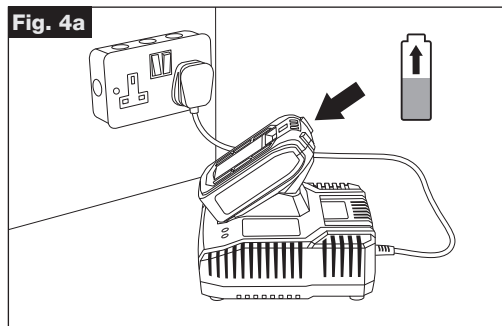

Fig. 4b

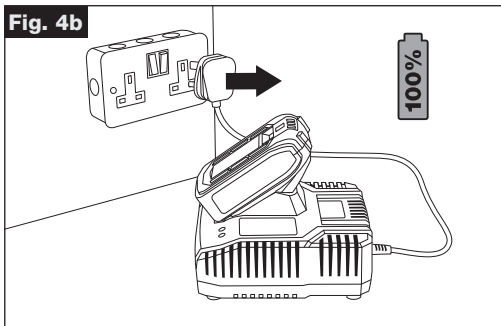

Fig. 4c

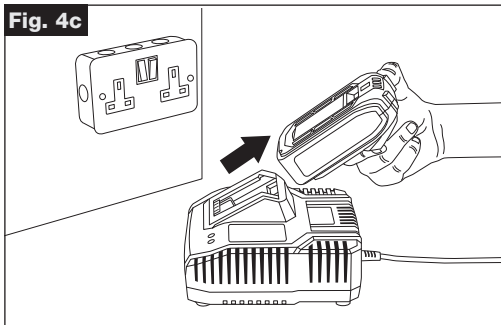
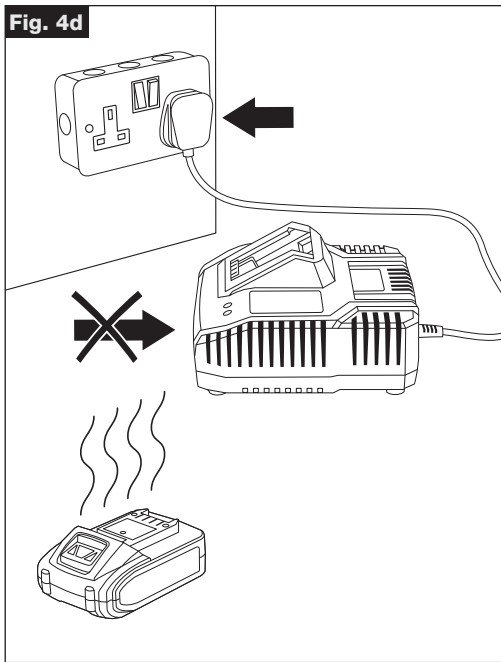

Fig. 4d



EN – T18S/BA2A, T18S/BA4AM, T18S/BA5A

Thank you for purchasing this Trend product, we hope you enjoy many years of creative and productive use.

Please remember to return your guarantee card within 28 days of purchase.

TECHNICAL DATA

Voltage	VDC	18
Battery type		Li-Ion
Battery capacity T18S/BA2A	Ah	2
Battery capacity T18S/BA4AM	Ah	4
Battery capacity T18S/BA5A	Ah	5
Weight T18S/BA2A	kg	0.38
Weight T18S/BA4AM	kg	0.54
Weight T18S/BA5A	kg	0.67

EC DECLARATION OF CONFORMITY**BATTERY DIRECTIVE****18V BATTERY**

- **T18S/BA2A – 2Ah**
- **T18S/BA4AM – 4Ah**
- **T18S/BA5A – 5Ah**

Trend hereby declares that these batteries are in compliance with the essential requirements and other relevant provisions of EU Battery Directive 2006/66/EC. and has been designed in accordance with EN 62133-2:2017, EN 62841-1:2015.

For more information please contact Trend at the following address or refer to back of manual. The undersigned make this declaration on behalf of Trend Tool Technology Ltd.

Neil McMillan
Technical Director

Trend Tool Technology Ltd,
Odhams Trading Estate,
Watford, WD24 7TR, England

01.08.21

Technical File Contact
Trend Tool Technology Ltd,
3rd Floor, Kilmore House,
Park Lane, Spencer Dock,
Dublin 1, Ireland

**UK
CA****UK DECLARATION OF CONFORMITY**

The undersigned, representing the following manufacturer

Manufacturer:

Trend Tool Technology Ltd, Watford, England WD24 7TR declares that the product(s):

Product Identification:

Product: 18V Battery

Brand: Trend

Model: T18S/BA2A – 2Ah

Model: T18S/BA4AM – 4Ah

Model: T18S/BA5A – 5Ah

Conforms to the following UK Regulations

- Batteries and Accumulators (Placing on the Market) (Amendment) Regulations 2015, S.I. 2008/2164
- The Restriction of the Use of Certain Hazardous Substances in Electrical and Electronic Equipment Regulations 2012, S.I. 2012/3032 (as amended).

and the following Designated Standards:

S.I. 2008/2164: EN 62133-2:2017
EN 62841/1:2015

The undersigned is responsible for compilation of the technical file and makes this declaration on behalf of Trend Tool Technology Ltd.



Neil McMillan
Technical Director

Trend Tool Technology Ltd,
Odhams Trading Estate,
Watford, WD24 7TR, England

01.08.21



WARNING: To reduce the risk of injury, read the instruction manual.

Definitions: Safety Guidelines

The definitions below describe the level of severity for each signal word. Please read the manual and pay attention to these symbols.

DANGER: Indicates an imminently hazardous situation which, if not avoided, **will** result in **death or serious injury**.



WARNING: Indicates a potentially hazardous situation which, if not avoided, could result in **death or serious injury**.



CAUTION: Indicates a potentially hazardous situation which, if not avoided, **may** result in **minor or moderate injury**.



NOTICE: Indicates a practice **not related to personal injury** which, if not avoided, may result in **property damage**.



Denotes risk of electric shock.



Denotes risk of fire.



SAFETY WARNINGS

WARNING: Read all safety warnings, instructions, illustrations and specifications provided with this power tool. Failure to follow all instructions listed below may result in electric shock, fire and/or serious injury.

SAVE ALL WARNINGS AND INSTRUCTIONS FOR FUTURE REFERENCE

Important Safety Instructions



WARNING: When using electric tools, basic safety precautions should always be followed to reduce risk of fire, electric shock, and personal injury, including the following:

WARNING: For your own safety, read the instruction manual for the Trend product in which the battery is used. Failure to heed these warnings may result in personal injury and serious damage to the product and the accessory.

Important Safety Instructions for All Battery Packs



When ordering replacement battery packs, be sure to include product reference and voltage.

The battery pack is not fully charged out of the carton. Before using the battery pack and charger, read the safety instructions below. Then follow charging procedures outlined.

READ ALL INSTRUCTIONS

- **Do not charge or use battery in explosive atmospheres, such as in the presence of flammable liquids, gases or dust.** Inserting or removing the battery from the charger may ignite the dust or fumes.
- **Never force battery pack into charger. Do not modify battery pack in any way to fit into a non-compatible charger as battery pack may rupture causing serious personal injury.**
- Charge the battery packs only in Trend chargers.
- **DO NOT** splash or immerse in water or other liquids.

- **Do not store or use the tool and battery pack in locations where the temperature may fall below 4°C (34°F) (such as outside sheds or metal buildings in winter), or reach or exceed 40°C (104°F) (such as outside sheds or metal buildings in summer).**
- **Do not incinerate the battery pack even if it is severely damaged or is completely worn out.** The battery pack can explode in a fire. Toxic fumes and materials are created when lithium-ion battery packs are burned.
- **If battery contents come into contact with the skin, immediately wash area with mild soap and water.** If battery liquid gets into the eye, rinse water over the open eye for 15 minutes or until irritation ceases. If medical attention is needed, the battery electrolyte is composed of a mixture of liquid organic carbonates and lithium salts.
- **Contents of opened battery cells may cause respiratory irritation.** Provide fresh air. If symptoms persists, seek medical attention.



WARNING: Burn hazard. Battery liquid may be flammable if exposed to spark or flame.



WARNING: Never attempt to open the battery pack for any reason. If battery pack case is cracked or damaged, do not insert into charger. Do not crush, drop or damage battery pack. Do not use a battery pack or charger that has received a sharp blow, been dropped, run over or damaged in any way (i.e., pierced with a nail, hit with a hammer, stepped on). Electric shock or electrocution may result. Damaged battery packs should be returned to service centre for recycling.



WARNING: Fire hazard. Do not store or carry the battery pack so that metal objects can contact exposed battery

terminals. For example, do not place the battery pack in aprons, pockets, tool boxes, product kit boxes, drawers, etc., with loose nails, screws, keys, etc.



CAUTION: When not in use, place tool on its side on a stable surface where it will not cause a tripping or falling hazard. Some tools with large battery packs will stand upright on the battery pack but may be easily knocked over.

Transportation



WARNING: Fire hazard. Transporting batteries can possibly cause fire if the battery terminals inadvertently come in contact with conductive materials. When transporting batteries, make sure that the battery terminals are protected and well insulated from materials that could contact them and cause a short circuit.

NOTE: Lithium-ion batteries should not be put in checked baggage.

Trend batteries comply with all applicable shipping regulations as prescribed by industry and legal standards which include UN Recommendations on the Transport of Dangerous Goods; International Air Transport Association (IATA) Dangerous Goods Regulations, International Maritime Dangerous Goods (IMDG) Regulations, and the European Agreement Concerning The International Carriage of Dangerous Goods by Road (ADR). Lithium-ion cells and batteries have been tested to section 38.3 of the UN Recommendations on the Transport of Dangerous Goods Manual of Tests and Criteria.

In most instances, shipping a Trend battery pack will be exempted from being classified as a fully regulated Class 9 Hazardous Material. In general, only shipments containing a lithium-ion battery with an energy rating greater than 100 Watt Hours (Wh) will require being shipped as fully regulated Class 9.

All lithium-ion batteries have the Watt Hour rating marked on the pack. Furthermore, due to regulation complexities, Trend does not recommend air shipping lithium-ion battery packs alone regardless of Watt Hour rating. Shipments of tools with batteries (combo kits) can be air shipped as excepted if the Watt Hour rating of the battery pack is no greater than 100 Whr.

Regardless of whether a shipment is considered excepted or fully regulated, it is the shipper's responsibility to consult the latest regulations for packaging, labelling/markings and documentation requirements.

The information provided in this section of the manual is provided in good faith and believed to be accurate at the time the document was created. However, no warranty, expressed or implied, is given. It is the buyer's responsibility to ensure that its activities comply with the applicable regulations.

Storage Recommendations

The best storage place is one that is cool and dry away from direct sunlight and excess heat or cold. For optimum battery performance and life, store battery packs at room temperature when not in use.

For long storage, it is recommended to store a fully charged battery pack in a cool, dry place out of the charger for optimal results.

NOTE: Battery packs should not be stored completely depleted of charge. The battery pack will need to be recharged before use.

Labels on Charger and Battery Pack

In addition to the pictographs used in this manual, the labels on the charger and the battery pack may show the following pictographs: -



Read instruction manual before use.



See Technical Data for charging time.



Battery charging.



Battery charged.



Battery defective.



Delay charge (Battery cooling or too cold battery).



Do not probe with conductive objects.



Do not charge damaged battery packs.



Do not expose to water.



Have defective cords replaced immediately.



Charge only between 4°C and 40°C.



Only for indoor use.



Li-Ion Discard the battery pack with due care for the environment.



Do not incinerate the battery pack.

Package Contents

- 1 x Battery
- 1 x Instruction manual

NOTE: Battery packs and chargers are not included with B Models

- Check for damage to the tool, parts or accessories which may have occurred during transport.
- Take the time to thoroughly read and understand this manual prior to operation.

Date Code Position

The year of manufacture is on the rating plate.

DESCRIPTION OF PARTS - (Fig. 1)

- A.** Battery rails
- B.** Battery release button
- C.** Battery charge level indicator
- D.** Battery charge level indicator button

INTENDED USE

The Trend Lithium Ion battery packs are for use with cordless Trend products and Trend chargers.

DO NOT use under wet conditions or in presence of flammable liquids or gases.

These battery chargers and battery packs are professional tools.

DO NOT let children come into contact with the charger. Supervision is required when inexperienced operators use this charger.

- **Young children and the infirm.** This appliance is not intended for use by young children or infirm persons without supervision.
- This product is not intended for use by persons (including children) suffering from diminished physical, sensory or mental abilities or for lack of experience and/or for want of knowledge or skills unless they are supervised by a person responsible for their safety. Children should never be left alone to play with this product.
- Only use rechargeable batteries with this charger.

Battery Type	Voltage	Cell	Capacity
T18S/BA2A	18	5 x Li-Ion	2.0 Ah
T18S/BA4AM	18	5 x Li-Ion	4.0 Ah
T18S/BA5A	18	10 x Li-Ion	5.0 Ah

OPERATION



Battery Charge Status - (Fig. 2 – 2a)

To display the amount of charge left in the battery, press the charge level indicator button, (Fig.2). Fig. 2a shows the relation between the LED indication and charge left.

NOTE: The battery charge level indicator is only an indication of the charge left on the battery pack. It does not indicate tool functionality and is subject to variation based on product components, temperature and end-user application.

Self-Discharge

A lithium battery can self-discharge and lose its stored charge. Typically it can lose approximately 5% of its charge in the first month after fully charging (when stored at room temperature), and then loses it by a further 3% per month. When stored at higher temperatures the self-discharge rate will be accelerated.

Inserting and Removing the Battery Pack from the Tool - (Fig. 3 - 3a)



NOTE: Make sure your battery pack is fully charged.

NOTE: To avoid serious personal injury, always remove the battery pack and keep hands clear of the lock button when carrying or transporting the tool.

Improper installation of the battery pack can cause damage to internal components.

Inserting the Battery Pack into the Tool - (Fig. 3)



- Align the battery pack with the rails inside the sander's battery port.
- Slide it into the battery port until the battery pack is firmly seated and ensure that you hear the lock snap into place.

Removing the Battery Pack from the Tool - (Fig. 3a)



- Press the release button and firmly pull the battery pack out of the battery port.
- Insert battery pack into the charger as described in the charger section of this manual.

MAINTENANCE



Please use only Trend original spare parts and accessories.

The power tool has been designed to operate over a long period of time

with a minimum of maintenance. Continuous satisfactory operation depends upon proper tool care and regular cleaning.



WARNING: To reduce the risk of serious personal injury, turn tool off and disconnect battery pack before making any adjustments or removing/ installing attachments or accessories. An accidental start-up can cause injury.

The charger and battery pack are not serviceable. Do not attempt to repair the charger.

Lubrication

- Your power tool requires no additional lubrication.

Charger & Battery Cleaning Instructions



WARNING: Shock hazard. Disconnect the charger from the AC outlet before cleaning. Dirt and grease may be removed from the exterior of the charger using a cloth or soft non-metallic brush. Do not use water or any cleaning solutions. Never let any liquid get inside the tool; never immerse any part of the tool into a liquid.

Storage

- After use return the tool to its packaging.

ENVIRONMENTAL PROTECTION



Recycle raw materials instead of disposing as waste.



Accessories and packaging should be sorted for environmental-friendly recycling.

Separate collection. This product must not be disposed of with normal household waste.

**Batteries and the Environment**

This unit uses Lithium Ion (Li-Ion) batteries. When battery pack needs replacing, we recommend the following: Discharge the energy from the batteries by running them down completely and then remove from the tool.

 Li-Ion cells are recyclable so do not throw them away with household waste. They may end up in an incinerator or landfill, Li-Ion which must be avoided.

Instead, take the batteries to a Trend Service Agent, your local Trend Stockist or a local recycling station. If necessary contact your local municipality for disposal information. The collected batteries will be disposed of properly and/or used for recycling purposes.

Household User

Local regulations may provide for separate collection of electrical products from the household, at municipal waste sites or by retailer when you purchase a new product. Please call Trend Customer Services for advice as to how to dispose of unwanted Trend electrical products in an environmentally safe way or visit **www.trend-uk.com**

Business Users

Please call Trend Customer Services for disposal of unwanted Trend electrical products.

GUARANTEE

The unit carries a manufacturers guarantee in accordance with the conditions on the enclosed guarantee card.

For the location of your nearest Trend Service Agent, please call Trend Customer Services or see our stockist locator at **www.trend-uk.com**

DE – T18S/BA2A, T18S/BA4AM, T18S/BA5A

Vielen Dank für den Kauf dieses Trend-Produkts. Wir hoffen, Sie werden das Produkt viele Jahre kreativ und produktiv nutzen.

Bitte schicken Sie die Garantiekarte innerhalb von 28 Tagen nach Kauf des Produkts zurück.

TECHNISCHE DATEN

Stromspannung	VDC	18
Batterietyp		Li-Ion
Batteriekapazität T18S/BA2A	Ah	2
Batteriekapazität T18S/BA4AM	Ah	4
Batteriekapazität T18S/BA5A	Ah	5
Gewicht T18S/BA2A	kg	0.38
Gewicht:T18S/BA4AM	kg	0.54
Gewicht:T18S/BA5A	kg	0.67

CE-KONFORMITÄTSERKLÄRUNG**BATTERIENRICHTLINIE****18V BATTERIE**

- **T18S/BA2A – 2Ah**
- **T18S/BA4AM – 4Ah**
- **T18S/BA5A – 5Ah**

Trend erklärt hiermit, dass diese Batterien allen wesentlichen Anforderungen und anderen relevanten Bestimmungen der EU Richtlinie für Batterien 2006/66/EC entsprechen und in Übereinstimmung mit EN 62133-2:2017 entwickelt wurden EN 62841-1:2015.

Weitere Informationen erhalten Sie bei Trend unter der folgenden Adresse oder auf der Rückseite der Betriebsanleitung. Die Unterzeichner geben diese Erklärung im Namen von Trend Tool Technology Ltd ab.

Neil McMillan
Technical Director

Trend Tool Technology Ltd,
Odhams Trading Estate,
Watford, WD24 7TR, England

01.08.21

**Ansprechpartner
Technische Datei**
Trend Tool Technology Ltd,
3rd Floor, Kilmore House,
Park Lane, Spencer Dock,
Dublin 1, Ireland



WARNUNG: Um Verletzungen zu vermeiden, lesen Sie die Betriebsanleitung.

Definitionen: Sicherheitsrichtlinien

Die folgenden Definitionen beschreiben den Schweregrad für jedes Signalwort. Bitte lesen Sie die Betriebsanleitung und achten Sie auf diese Symbole.

GEFAHR: Weist auf eine potenziell gefährliche Situation hin, die, wenn sie nicht vermieden wird, **zum Tod oder zu schweren Verletzungen führt**.



WARNUNG: Weist auf eine potenziell gefährliche Situation hin, die, wenn sie nicht vermieden wird, **zum Tod oder zu schweren Verletzungen führen kann**.



VORSICHT: Weist auf eine potenziell gefährliche Situation hin, die, wenn sie nicht vermieden wird, zu **leichten oder mittelschweren Verletzungen führen kann**.



ANMERKUNG: Weist auf eine Praxis hin, die sich nicht auf **Personenschäden** bezieht und die, wenn sie nicht vermieden wird, zu **Sachschäden** führen kann.



Weist auf das Risiko eines Stromschlags hin.



Weist auf eine Brandgefahr hin.



SICHERHEITSWARNUNGEN

WARNUNG: Lesen Sie alle mit diesem Elektrowerkzeug mitgelieferten Sicherheitshinweise, Anweisungen, technischen Daten und schauen Sie sich die Abbildungen an. Die Nichtbeachtung aller unten aufgeführten Anweisungen kann zu Stromschlag, Feuer und/oder schweren Verletzungen führen.

BEWAHREN SIE ALLE WARNHINWEISE UND ANWEISUNGEN FÜR DIE WEITERE VERWENDUNG AUF

Wichtige Sicherheitsanweisungen

WARNUNG: Bei der Verwendung von Elektrowerkzeugen sollten immer grundlegende Sicherheitsvorkehrungen getroffen werden, unter anderem die folgenden, um das Risiko von Bränden, elektrischen Schlägen und Verletzungen zu verringern.

WARNUNG: Lesen Sie zu Ihrer eigenen Sicherheit die Betriebsanleitung für das Trend Produkt, in dem die Batterie verwendet wird. Diese Warnungen nicht zu beachten kann Verletzungen und ernsthafte Schäden am Produkt und dem Zubehör zur Folge haben.

Wichtige Sicherheitsrichtlinien für alle Batterien

Bei der Bestellung von Ersatzbatterien geben Sie die Produktbezeichnung und Voltzahl an.

Die neue Batterie ist nicht vollständig geladen. Lesen Sie vor der Nutzung von Batterie und Ladegerät die unten stehenden Sicherheitsrichtlinien durch. Befolgen Sie dann die Beschreibungen des Ladevorgangs.

LESEN SIE ALLE ANWEISUNGEN SORGFÄLTIG DURCH

- **Laden oder betreiben Sie die Batterie nicht in explosionsgefährdeten Bereichen wie z. B. in Gegenwart von brennbaren Flüssigkeiten, Gasen oder Staub.** Bei Entnahme der Batterie aus dem Ladegerät oder Einsetzen der Batterie in das Ladegerät können Staub oder Gase entzündet werden.
- **Wenden Sie niemals Gewalt beim Einsetzen der Batterie in das Ladegerät an. Die Batterie darf in keiner Weise verändert werden, damit sie in ein nicht kompatibles Ladegerät passt. Die Batterie kann dabei reißen und Verletzungen zur Folge haben.**
- Laden Sie die Batterien nur in Trend-Ladegeräten.
- Bespritzen Sie die Batterien **NIEMALS** oder tauchen sie in Wasser oder andere Flüssigkeiten.
- **Lagern Sie das Werkzeug und die Batterie nicht an Orten, an denen die Temperatur unter 4°C (34°F) (wie außen liegende Verschläge oder ein Metallbau im Winter) fallen kann oder wo die Temperatur 40°C (104°F) oder mehr erreichen kann (wie außen liegende Verschläge oder ein Metallbau im Sommer).**
- **Verbrennen Sie die Batterie niemals, auch wenn sie stark beschädigt oder total zerstört ist.** Die Batterie kann in Feuer explodieren. Es entstehen giftige Dämpfe und Stoffe, wenn Lithium-Ionen Batterien verbrannt werden.
- **Bei Hautkontakt mit Batterieflüssigkeit waschen Sie den betroffenen Bereich sofort mit milder Seife und Wasser ab.** Bei Augenkontakt mit Batterieflüssigkeit halten Sie das geöffnete Auge für 15 Minuten oder bis die Reizung nachlässt unter fließendem Wasser. Wird ärztliche Behandlung benötigt: die Elektrolytlösung besteht aus einer Mixtur aus flüssigen organischen Karbonaten und Lithiumsalzen.

- **Inhalte einer offenen Batterie können Atemreizungen verursachen.** Sorgen Sie für Frischluftzufuhr. Wenn die Symptome andauern, begeben Sie sich in ärztliche Behandlung.



WARNUNG: Gefahr durch Verbrennung. Batterieflüssigkeit kann brennbar sein, wenn sie Funken oder Flammen ausgesetzt wird.



WARNUNG: Versuchen Sie auf gar keinen Fall, die Batterie aus irgendeinem Grund zu öffnen. Wenn die Batterie gerissen oder beschädigt ist, setzen Sie sie nicht in das Ladegerät ein. Sie sollten die Batterie nicht fallen lassen, quetschen oder beschädigen. Benutzen Sie die Batterie oder das Ladegerät nicht, wenn es einem starken Schlag ausgesetzt war, fallen gelassen wurde, überfahren wurde oder in einer anderen Art und Weise beschädigt wurde (z. B. mit einem Nagel durchstoßen, mit einem Hammer geschlagen oder wenn jemand auf die Gerätschaften getreten ist). Ein Stromschlag oder Tod durch Stromschlag können die Folge sein. Beschädigte Batterien sollten einem Servicecenter zur Wiederverwertung zurückgegeben werden.



WARNUNG: Brandgefahr. Lagern oder tragen Sie die Batterie nur so, dass keine Metallteile mit den Batteriepolen in Kontakt kommen. Bringen Sie die Batterie z. B. nicht in Schürzen, Taschen, Werkzeugkästen, Boxen für Werkzeugsätze, Schubladen etc., zusammen mit losen Nägeln, Schrauben, Schlüsseln etc. unter.



VORSICHT: Platzen Sie das Werkzeug auf seiner Seite auf einer stabilen Oberfläche so, dass niemand darüber stolpern oder das Werkzeug herunterfallen kann, wenn es nicht benutzt wird. Einige Werkzeuge mit großen Batterien können senkrecht auf der Batterie stehen, aber leicht umgestoßen werden.

Transport



WARNUNG: Brandgefahr. Beim Transport von Batterien kann versehentlich Feuer entstehen, wenn die Batteriepole in Berührung mit leitenden Materialien kommen. Stellen Sie beim Transport von Batterien sicher, dass die Batteriepole geschützt und gut isoliert von Materialien sind, die mit ihnen in Berührung kommen und einen Kurzschluss verursachen können.

HINWEIS: Lithium-Ionen-Batterien sollten nicht in aufgegebenem Gepäck untergebracht werden.

Trend-Batterien entsprechen allen industriellen und gesetzlichen Transportvorschriften inklusive UN-Empfehlungen zum Transport von gefährlichen Gütern; Internationaler Luftverkehrsverband (IATA) Bestimmungen für gefährliche Güter, Internationale maritime Bestimmungen für gefährliche Güter (IMDG), und die Europäische Vereinbarung für die internationale Beförderung von gefährlichen Gütern auf dem Landweg (ADR). Lithium-Ionen-Zellen und Batterien sind gemäß Paragraph 38.3 des Handbuchs für Test und Maßstäbe der UN Empfehlungen zum Transport von gefährlichen Gütern getestet.

In den meisten Fällen wird der Transport einer Trend-Batterie von der Klassifizierung als vollständig geregeltes Klasse 9 gefährliches Gut ausgenommen. Allgemein ist nur beim Versand von Lithium-Ionen-Batterien mit einer Energiekennzahl größer 100 Wattstunden (Wh) eine Klassifizierung als vollständig geregeltes Klasse 9 gefährliches Gut erforderlich.

Die Wattstunden sind bei allen Lithium-Ionen-Batterien auf der Batterie gekennzeichnet. Außerdem empfiehlt Trend wegen komplexer Vorschriften nicht den Versand per Luftfracht von einzelnen Lithium-Ionen-Batterien unabhängig von der Energiekennzahl. Die Lieferung von Werkzeugen mit Batterien (Kombipaket) kann als Ausnahme per Luftfracht durchgeführt werden, wenn die Energiekennzahl der Batterie nicht größer 100 Wh ist.

Ungeachtet, ob eine Sendung als ausgenommen oder vollständig geregelt betrachtet wird, ist es die Verantwortung des Spediteurs, die gültigen Bestimmungen für Verpackung, Kennzeichnung und Dokumentation zu berücksichtigen.

Die Informationen in diesem Abschnitt der Gebrauchsanweisung werden in gutem Glauben über die Richtigkeit der Angaben zum Zeitpunkt der Erstellung des Dokuments zur Verfügung gestellt. Jedoch wird keinerlei Gewährleistung übernommen. Es liegt in der Verantwortung des Käufers, die entsprechenden Richtlinien zu befolgen.

Empfehlungen für die Lagerung

Der beste Platz für die Lagerung ist kühl und trocken, ohne direktem Sonnenlicht und keiner extremen Hitze oder Kälte ausgesetzt zu sein. Für optimale Leistung und Lebensdauer lagern Sie Batterien bei Raumtemperatur, wenn sie nicht in Betrieb sind.

Bei einer längeren Lagerzeit wird empfohlen, die Batterie vorher vollständig zu laden und an einem kühlen, trockenen Platz außerhalb des Ladegeräts zu lagern.

HINWEIS: Batterien sollten nicht komplett entladen gelagert werden. Vor dem Betrieb muss die Batterie wieder aufgeladen werden.

Aufkleber auf Ladegerät und Batterie

Zusätzlich zu den in dieser Gebrauchsanweisung verwendeten Abbildungen können auf Ladegerät und Batterie die folgenden Abbildungen vorkommen: -



Betriebsanleitung vor Gebrauch lesen.



Siehe Technische Daten bzgl. Wechselintervalle.



Batterie wird geladen.



Batterie ist geladen.



Batterie ist defekt.



Ladungsverzögerung (Akkus ist abgekühlt oder zu kalt).



Keine Prüfung mit leitfähigen Objekten.



Beschädigte Batterien nicht laden.



Nicht Wasser aussetzen.



Defekte Kabel sofort austauschen lassen.



Laden nur bei Temperaturen zwischen 4°C und 40°C



Nur für den Betrieb im Außenbereich.



Li-Ion Batterie umweltfreundlich entsorgen.



Batterie nicht verbrennen.

Verpackungsinhalt

- 1 x Batterie
- 1 x Bedienungsanleitung

HINWEIS: B Modelle beinhalten keine Batterien und Ladegeräte

- Prüfen Sie, ob das Werkzeug, die Teile oder das Zubehör während des Transports beschädigt wurden.
- Nehmen Sie sich die Zeit, diese Bedienungsanleitung vor der Inbetriebnahme gründlich zu lesen und zu verstehen.

Position Datumscode

Das Herstellungsjahr ist auf dem Typenschild angegeben.

DESCRIPTION OF PARTS - (Fig. 1)

- A.** Batterie Schienen
- B.** Batterie Freigabetaste
- C.** Batterie Ladezustandsanzeige
- D.** Batterie Schalter für die Ladezustandsanzeige

VERWENDUNGSZWECK

Die Trend Lithium Ion Batterien sind für die Verwendung mit kabellosen Trend Produkten und Trend Ladegeräten vorgesehen.

NICHT unter nassen Bedingungen oder in der Nähe von brennbaren Flüssigkeiten oder Gasen verwenden.

Diese Batterieladegeräte und Batterien sind professionelle Werkzeuge.

Lassen Sie **NIEMALS** Kinder mit diesem Werkzeug in Kontakt kommen. Beaufsichtigen Sie unerfahrene Bediener, wenn diese das Werkzeug verwenden.

- **Kleine Kinder und Gebrechliche.** Diese Vorrichtung ist nicht zur Verwendung durch Kinder und gebrechliche Personen ohne Aufsicht bestimmt.

- Dieses Produkt ist nicht zur Verwendung durch Personen (einschließlich Kinder) bestimmt, die unter verminderten körperlichen, sensorischen oder geistigen Fähigkeiten leiden oder denen es an Erfahrung, Wissen oder Fähigkeiten fehlt, es sei denn, sie werden von einer für ihre Sicherheit verantwortlichen Person beaufsichtigt. Kinder sollten mit diesem Produkt niemals allein gelassen werden.
- Verwenden Sie nur wiederaufladbare Batterien in diesem Ladegerät.

Batterietyp	Stromspannung	Stromspannung Zelle	Kapazität
T18S/BA2A	18	5 x Li-Ion	2.0 Ah
T18S/BA4AM	18	5 x Li-Ion	4.0 Ah
T18S/BA5A	18	10 x Li-Ion	5.0 Ah

BETRIEB



Ladezustand der Batterie - (Fig. 2 – 2a)

Um die verbliebene Lademenge in der Batterie anzuzeigen, drücken Sie den Schalter für die Ladezustandsanzeige, (Abb. 2). Abb 2a zeigt den Zusammenhang zwischen der LED Anzeige und der verbliebenen Lademenge.

ANMERKUNG: Die Ladezustandsanzeige ist nur ein Anhaltspunkt über die verbliebene Lademenge der Batterie. Sie gibt keinen Hinweis auf die Funktionalität des Werkzeugs und kann aufgrund von Bestandteilen des Produkts, Temperatur und der Nutzung des Endverbrauchers schwanken.

Selbstentladung

Eine Lithium Batterie kann sich selbst entladen und seine gespeicherte Ladung verlieren. Bei Lagerung unter Raumtemperatur kann sie normalerweise ungefähr 5 % ihrer Ladung im ersten Monat nach vollständiger Ladung und dann weitere 3 % pro Monat verlieren. Bei Lagerung unter höheren Temperaturen kann sich die Entladung beschleunigen.

Einsetzen in das und Entfernen der Batterie aus dem Werkzeug (Fig. 3 – 3a)

HINWEIS: Stellen Sie sicher, dass Ihre Batterie vollständig geladen ist.

HINWEIS: Um ernsthafte Verletzungen zu vermeiden, entfernen Sie die Batterie und berühren Sie nicht die Sperre, wenn Sie das Werkzeug tragen oder transportieren.

Falsches Einsetzen der Batterie kann innere Bauteile beschädigen.

Einsetzen der Batterie in das Werkzeug - (Fig. 3)

- Richten Sie die Batterie an den Schienen im Batteriefach aus.
- Schieben Sie die Batterie vorsichtig in das Batteriefach bis die Batterie fest sitzt und achten Sie darauf, dass die Sperre einrastet.

Entfernen der Batterie aus dem Werkzeug - (Fig. 3a)

- Drücken Sie die Freigabetaste und ziehen sie die Batterie fest aus dem Batteriefach.
- Setzen Sie die Batterie, wie im Abschnitt zum Laden in dieser Gebrauchsanweisung beschrieben, in das Ladegerät ein.

INSTANDHALTUNG

Bitte verwenden Sie nur Original-Ersatzteile und Zubehör von Trend.

Das Elektrowerkzeug ist so konzipiert, dass er über einen langen Zeitraum mit minimalem Wartungsaufwand verwendet werden kann. Ein dauerhaft zufriedenstellender Betrieb hängt von der richtigen Pflege und der regelmäßigen Reinigung ab.



WARNUNG: Um Verletzungen zu vermeiden, schalten Sie das Werkzeug aus und entfernen Sie die Batterie, bevor Sie irgendwelche Einstellungen vornehmen oder Zubehörteile entfernen oder anbringen. Das Starten des Werkzeugs aus Versehen kann Verletzungen verursachen.

Das Ladegerät und die Batterie sind nicht zu warten. Versuchen Sie nicht, das Ladegerät zu reparieren.

Schmierung

- Ihr Elektrowerkzeug benötigt keine zusätzliche Schmierung.

Hinweise zur Reinigung von Ladegerät und Batterie

WARNUNG: Gefahr durch Stromschlag. Trennen Sie das Ladegerät vom Stromnetz, bevor Sie es reinigen. Schmutz und Fett auf der Außenseite des Ladegeräts sollten mit einem Lappen oder einer weichen nichtmetallischen Bürste entfernt werden. Verwenden Sie kein Wasser oder Reinigungsflüssigkeit. Verhindern Sie das Eindringen von Flüssigkeiten in das Werkzeug und tauchen Sie es niemals in eine Flüssigkeit.

Lagerung

- Nach der Nutzung verwahren Sie das Werkzeug wieder in der Verpackung.

UMWELTSCHUTZ

Geben Sie Rohstoffe zur Wiederverwertung und entsorgen Sie sie nicht als Abfall.



Zubehörteile und Verpackung sollten zur umweltfreundlichen Wiederverwertung aussortiert werden.

Getrennte Sammlung. Dieses Produkt darf nicht im normalen Haushaltsabfall entsorgt werden.

Batterien und die Umwelt

Dieses Gerät verwendet Lithium Ionen (Li-Ion) Batterien. Wenn Batterien ausgetauscht werden müssen, empfehlen wir folgendes: Entladen Sie die Batterien vollständig und entfernen Sie sie aus dem Werkzeug.



Li-Ionen-Zellen sind wiederverwertbar und dürfen nicht im Haushaltsabfall entsorgt werden. Es muss vermieden werden, dass sie in einer Müllverbrennungsanlage oder auf einer Mülldeponie enden.

Übergeben Sie die Batterien stattdessen einem Trend-Servicemitarbeiter, einem örtlichen Trend-Fachhändler oder einer örtlichen Wiederverwertungsanlage. Wenn nötig, kontaktieren Sie die örtliche Stadtverwaltung, um Informationen über die Entsorgung zu erhalten. Die gesammelten Batterien werden dann ordnungsgemäß entsorgt und/oder der Wiederverwertung zugeführt.

Private Nutzer

Lokale Verordnungen geben Auskunft über getrennte Entsorgung von elektrischen Haushaltsprodukten auf örtlichen Mülldeponien oder bei Einzelhändlern bei Kauf eines neuen Produkts. Bitte rufen Sie den Kundenservice an, um sich über die umweltfreundliche und sichere Entsorgung von nicht mehr benötigten elektrischen Produkten von Trend beraten zu lassen oder besuchen Sie die Website

www.trend-uk.com

Gewerbliche Nutzer

Bitte setzen Sie sich wegen der Entsorgung von nicht mehr benötigten elektrischen Produkten von Trend telefonisch mit dem Kundendienst in Verbindung.

GEWÄHRLEISTUNG

Das Gerät besitzt eine Herstellergarantie gemäß den Bedingungen auf der beiliegenden Garantiekarte.

Um den Standort Ihres nächsten Trend-Servicemitarbeiters zu erfahren, rufen Sie bitte den Trend-Kundenservice an oder kontaktieren Sie den nächsten Fachhändler unter www.trend-uk.com

FR – T18S/BA2A, T18S/BA4AM, T18S/BA5A

Merci d'avoir acheté ce produit Trend, nous espérons qu'il vous procurera de nombreuses années d'usage créatif et productif.

N'oubliez pas de renvoyer votre carte de garantie dans les 28 jours de votre achat.

CARACTÉRISTIQUES TECHNIQUES

Tension	VDC	18
Type de batterie		Li-Ion
Capacité de batterie T18S/BA2A	Ah	2
Capacité de batterie T18S/BA4AM	Ah	4
Capacité de batterie T18S/BA5A	Ah	5
Poids T18S/BA2A	kg	0.38
Poids T18S/BA4AM	kg	0.54
Poids T18S/BA5A	kg	0.67

DÉCLARATION DE CONFORMITÉ CE**LA DIRECTIVE RELATIVE AUX PILES ET AUX ACCUMULATEURS****BATTERIE 18V**

- **T18S/BA2A – 2Ah**
- **T18S/BA4AM – 4Ah**
- **T18S/BA5A – 5Ah**

Trend déclare par la présente que ces batteries sont conformes aux exigences essentielles et autres dispositions pertinentes de la Directive de l'EU 2006/66/CE relative aux piles et aux accumulateurs, et qu'elles ont été conçues conformément aux normes EN 62133-2:2017, EN 62841-1:2015.

Pour en savoir plus, contactez Trend à l'adresse suivante ou consultez la couverture du manuel. Le soussigné effectue cette déclaration pour le compte de Trend Tool Technology Ltd.

Neil McMillan
Technical Director

Trend Tool Technology Ltd,
Odhams Trading Estate,
Watford, WD24 7TR,
England

01.08.21

Technical File Contact
Trend Tool Technology Ltd,
3rd Floor, Kilmore House,
Park Lane, Spencer Dock,
Dublin 1, Irlande



AVERTISSEMENT: Pour réduire le risque de blessure, lisez le

manuel d'instructions.

Definitions: Directives de sécurité

Les définitions ci-dessous décrivent le niveau de gravité de chaque terme d'avertissement. Veuillez lire le manuel et prêter attention à ces symboles.

DANGER: Signale une situation de danger imminent qui, si elle n'est pas évitée, **conduira** à des **blessures graves voire mortelles**.



AVERTISSEMENT: Signale une situation potentiellement dangereuse qui, si elle n'est pas évitée, **pourrait** conduire à des **blessures graves voire mortelles**.



ATTENTION: Signale une situation potentiellement dangereuse qui, si elle n'est pas évitée, **peut** conduire à des **blessures mineures ou modérées**.



AVIS: Signale une pratique **non associée à des blessures** qui, si elle n'est pas évitée **peut** conduire à des **dommages matériels**.



Signale un risque d'électrocution.



Signale un risque d'incendie.



AVERTISSEMENTS DE SÉCURITÉ

AVERTISSEMENT: Lisez tous les avertissements, ainsi que toutes les instructions, illustrations et spécifications fournis avec cet outil électrique. Le non-respect de toutes les instructions mentionnées ci-dessous peut conduire à un choc électrique, à un incendie ou des blessures graves.

CONSERVEZ TOUS LES AVERTISSEMENTS ET TOUTES LES INSTRUCTIONS POUR RÉFÉRENCE ULTÉRIEURE

Instructions de sécurité importantes



AVERTISSEMENT: Quand vous utilisez des outils électriques, des précautions de sécurité de base doivent toujours être respectées pour réduire les risques d'incendie, d'électrocution et de blessure, notamment:

AVERTISSEMENT: Pour votre sécurité, lisez le manuel d'instructions du produit Trend dans lequel la batterie est utilisée. Le non-respect de ces avertissements peut causer des blessures et endommager gravement le produit et les accessoires.

Instructions de sécurité importantes pour tous les blocs batterie



Quand vous commandez des blocs batterie de rechange, assurez-vous d'inclure la référence du produit et la tension.

Le bloc batterie n'est pas chargé à fond à la sortie de la boîte. Avant d'utiliser le bloc batterie et le chargeur, lisez les instructions de sécurité ci-dessous. Respectez ensuite les procédures de charge indiquées.

LISEZ TOUTES LES INSTRUCTIONS

- **Ne chargez pas et n'utilisez pas la batterie en atmosphère**

explosive, par exemple en présence de liquides, de gaz ou de poussières inflammables. L'insertion ou le retrait de la batterie du chargeur peut enflammer les poussières ou les fumées.

- **Ne forcez jamais pour engager le bloc batterie dans le chargeur. Ne modifiez pas le bloc batterie de quelque façon que ce soit pour l'adapter à un chargeur non compatible, car le bloc batterie risquerait de se rompre et de causer des blessures graves.**
- Ne chargez les blocs batterie que dans des chargeurs Trend.
- **NE PAS** éclabousser ni immerger dans l'eau ni dans d'autres liquides.
- **Ne pas stocker ni utiliser l'outil et le bloc batterie dans des lieux où la température pourrait tomber en dessous de 4°C (34°F) (par exemple dans des appentis extérieurs ou des bâtiments métalliques en hiver), ni qui pourraient atteindre ou dépasser 40°C (104°F) (par exemple dans des appentis extérieurs ou des bâtiments métalliques en été).**
- **Ne pas incinérer le bloc batterie même s'il est gravement endommagé ou complètement usé.** Le bloc batterie peut exploser au feu. Des fumées et matières toxiques se dégagent lors de la combustion des blocs batterie lithium-ion.
- **Si le contenu de la batterie entre en contact avec la peau, rincez immédiatement la zone touchée à l'eau savonneuse.** Si du liquide de batterie entre en contact avec l'œil, rincez à grande eau l'œil ouvert pendant 15 minutes ou jusqu'à la disparition de l'irritation. Si vous consultez un médecin, l'électrolyte de la batterie est composé d'un mélange de carbonates organiques liquides et de sels de lithium.
- **Le contenu des éléments de batterie ouverts peut causer un irritation respiratoire.** Amenez à l'air libre. Si les symptômes persistent, consultez un médecin.



AVERTISSEMENT: Risque de brûlure. Le liquide de la batterie peut être inflammable s'il est exposé à des étincelles ou à une flamme.



AVERTISSEMENT: Ne tentez jamais d'ouvrir le bloc batterie pour quelque raison que ce soit. Si le boîtier du bloc batterie est fissuré ou endommagé, ne l'insérez pas dans le chargeur. Ne pas écraser, faire tomber ni endommager le bloc batterie. N'utilisez pas un bloc batterie ni un chargeur qui a reçu un choc violent, est tombé, est passé sous un véhicule ou a été endommagé de quelque façon que ce soit (par exemple percé par un clou, frappé par un marteau, écrasé au pied). Il y a risque de choc électrique ou d'électrocution. Les blocs batterie endommagés doivent être renvoyés au centre de service après-vente pour recyclage.



AVERTISSEMENT: Danger d'incendie. Ne stockez pas et ne transportez pas le bloc batterie de façon qui permette à des objets métalliques d'entrer en contact avec les bornes apparentes de la batterie. Par exemple, ne placez pas le bloc batterie dans des tabliers, poches, boîtes à outils, cartons de produits, tiroirs, etc. contenant des clous, vis, clés, etc.



ATTENTION: Quand il n'est pas utilisé, placez l'outil de côté sur une surface stable où il ne risquera pas de causer un risque de trébuchement ou de chute. Certains outils avec gros blocs batterie se tiennent verticalement sur le bloc batterie mais peuvent basculer facilement s'ils sont heurtés.

Transport



AVERTISSEMENT: Danger d'incendie. Le transport de batteries peut créer un incendie si les bornes de la batterie entrent en contact intempestif avec des matériaux conducteurs. Pour le transport des batteries, assurez-vous que leurs bornes sont protégées et bien isolées des matériaux qui pourraient entrer en contact avec elles et causer un court-circuit.

REMARQUE: Les batteries lithium-ion ne doivent pas être transportées dans des bagages enregistrés.

Les batteries Trend sont conformes à tous les règlements d'expédition applicables prescrits par les normes industrielles et légales, notamment les Recommandations relatives au transport des marchandises dangereuses des Nations Unies ; le règlement sur les matières dangereuses de l'IATA (International Air Transport Association), les règlements IMDG (International Maritime Dangerous Goods) et l'Accord européen relatif au transport international des marchandises dangereuses par route (ADR). Les éléments et batteries lithium-ion ont été testés selon la section 38.3 Recommandations relatives au transport des marchandises dangereuses des Nations Unies, Manuel d'épreuves et de critères.

Dans la plupart des cas, l'expédition d'un bloc batterie Trend sera exemptée de classement comme matière dangereuse totalement réglementée de Classe 9. En général, seules les expéditions contenant une batterie lithium-ion d'énergie nominale supérieure à 100 Watts heure (Wh) exigera une expédition en tant que marchandise totalement réglementée de Classe 9.

Toutes les batteries lithium-ion ont leur capacité nominale en Watts heure indiquée sur le bloc. De plus, du fait de la complexité de la réglementation, Trend ne recommande pas l'expédition aérienne des blocs batterie lithium-ion seuls, quelle que soit leur capacité nominale en Watts heure. L'expédition d'outils avec batteries (kits combinés) par voie aérienne est possible par exception si la capacité nominale du bloc batterie ne dépasse pas 100 Wh.

Qu'une expédition soit considérée ou non comme exceptée ou totalement réglementée, il est de la responsabilité de l'expéditeur de consulter les plus récents règlements concernant l'emballage, l'étiquetage/marquage et les exigences de documentation.

Les informations fournies dans la présente section du manuel sont fournies de bonne foi et considérées comme exactes lors de la rédaction du document. Toutefois, ceci ne constitue en aucun cas une garantie explicite ni implicite. Il est de la responsabilité de l'acheteur de s'assurer que ses activités sont conformes aux règlements applicables.

Recommandations de stockage

Le stockage optimal se fait dans un lieu frais et sec, à l'écart de la lumière directe du soleil et de toute chaleur ou froid excessif. Pour obtenir de meilleures performances et la meilleure durée de vie de la batterie, stockez les blocs batterie à température ambiante quand vous ne les utilisez pas.

Pour un stockage prolongé, il est recommandé de stocker un bloc batterie chargé à fond dans un lieu frais et sec et en dehors du chargeur pour de meilleurs résultats.

REMARQUE: Les blocs batterie ne doivent pas être stockés complètement déchargés. Le bloc batterie devra être rechargé avant utilisation.

Étiquettes sur le chargeur et le bloc batterie

En plus des pictogrammes utilisés dans ce manuel, les étiquettes sur le chargeur et le bloc batterie peuvent présenter les pictogrammes suivants : -



Lire le manuel d'instructions avant l'utilisation.



Voir les Caractéristiques techniques pour le temps de charge.



Batterie en cours de charge



Batterie chargée.



Batterie défectueuse.



Charge différée (Batterie en cours de refroidissement ou batterie trop froide).



Ne pas sonder avec des objets conducteurs.



Ne pas charger de blocs batterie endommagés.



Ne pas exposer à l'eau.



Faire remplacer immédiatement les cordons défectueux.



Ne charger qu'entre 4°C et 40°C.



Pour usage intérieur uniquement.



Li-Ion Éliminer le bloc batterie dans le respect des lois sur l'environnement.



Ne pas incinérer le bloc batterie.

Contenu du carton

1 x Batterie
1 x Manuel d'instructions

REMARQUE: Les blocs batterie et les chargeurs ne sont pas inclus avec les modèles B

- Vérifiez l'absence de dommage à l'outil, aux pièces ou accessoires pouvant être survenu pendant le transport.
- Prenez le temps de lire attentivement et parfaitement comprendre ce manuel avant l'utilisation.

Position du code de date

L'année de fabrication est indiquée sur la plaque signalétique.

DESCRIPTION DES PIÈCES - (Fig. 1)

- A.** Rails de batterie
- B.** Bouton de libération de la batterie
- C.** Indicateur de niveau de charge de la batterie
- D.** Bouton d'indicateur de niveau de charge de la batterie

USAGE PRÉVU

Les blocs batterie au lithium-ion Trend sont destinés à être utilisés avec les produits sans fil Trend et les chargeurs Trend.

NE PAS utiliser en présence d'humidité, de liquides ou gaz inflammables.

Ces chargeurs et blocs batterie sont des outils professionnels.

NE PAS laisser les enfants entrer en contact avec le chargeur. Une supervision est indispensable en cas d'utilisation de ce chargeur par des opérateurs inexpérimentés.

- **Les jeunes enfants et les infirmes.** Cet appareil n'est pas destiné à être utilisé par de jeunes enfants ni par des personnes infirmes sans surveillance.
- Ce produit n'est pas destiné à être utilisé par des personnes (y compris les enfants) dont les capacités physiques, sensorielles ou mentales sont diminuées, ou manquant d'expérience, de connaissances ou de compétences, sauf sous la supervision d'une personne responsable de leur sécurité. Les enfants ne doivent jamais être laissés à jouer seuls avec ce produit.
- N'utilisez que des batteries rechargeables avec ce chargeur.

Type de batterie	Tension	Élément	Capacité
T18S/BA2A	18	5 x Li-Ion	2.0 Ah
T18S/BA4AM	18	5 x Li-Ion	4.0 Ah
T18S/BA5A	18	10 x Li-Ion	5.0 Ah

UTILISATION



État de charge de la batterie - (Fig. 2 - 2a)

Pour afficher la quantité de charge restante dans la batterie, appuyez sur le bouton de voyant d'état de charge (Fig.2). La Fig. 2a présente la relation entre les indications des voyants LED et la charge restante.

REMARQUE: L'indicateur de niveau de charge de la batterie ne fournit qu'une indication de la charge restante sur le bloc batterie. Il n'indique pas la fonctionnalité de l'outil et peut varier en fonction des composants du produit, de la température et de l'usage prévu par l'utilisateur final.

Autodécharge

Une batterie au lithium peut s'autodécharger et perdre sa charge au cours du temps. En général, elle peut perdre environ 5 % de sa charge le premier mois après une charge complète (en cas de stockage à température ambiante), puis perdre 3 % supplémentaires par mois. L'autodécharge est accélérée en cas de stockage à haute température.

Insertion et retrait du bloc batterie de l'outil - (Fig. 3 - 3a)

REMARQUE: Assurez-vous que votre bloc batterie est chargé à fond.

REMARQUE: Pour éviter des blessures graves, retirez toujours le bloc batterie et dégagez les mains du bouton de verrouillage pour transporter ou porter l'outil.

Une mise en place incorrecte du bloc batterie peut endommager les composants internes.

Insertion du bloc batterie dans l'outil - (Fig. 3)

- Alignez le bloc batterie sur les rails à l'intérieur du logement de batterie de la ponceuse.
- Glissez le bloc batterie à fond dans son logement en vous assurant d'entendre l'encliquetage du verrou.

Retrait du bloc batterie de l'outil - (Fig. 3a)

- Appuyez sur le bouton de libération et tirez fermement le bloc batterie pour le sortir de son logement.
- Insérez le bloc batterie dans le chargeur comme indiqué dans la section Chargeur de ce manuel.

ENTRETIEN

N'utilisez que des pièces de rechange d'origine et accessoires Trend.

L'outil électrique a été conçu pour fonctionner longtemps avec un minimum d'entretien. Le bon fonctionnement de l'outil dépend des soins et d'un nettoyage régulier de l'appareil.



AVERTISSEMENT: Pour réduire le risque de blessure grave, arrêtez l'outil et débranchez le bloc batterie avant tout réglage ou dépose/pose d'accessoires ou fixations. Un démarrage intempestif peut causer des blessures.

Le chargeur et le bloc batterie ne sont pas réparables. Ne tentez pas de réparer le chargeur.

Lubrification

- Votre outil électrique n'exige aucune lubrification supplémentaire.

Instructions de nettoyage du chargeur et de la batterie

AVERTISSEMENT: Danger d'électrocution. Débranchez le chargeur de la prise secteur avant le nettoyage. Vous pouvez éliminer la saleté et la graisse de l'extérieur du chargeur à l'aide d'un chiffon ou d'une brosse douce non métallique. N'utilisez pas d'eau ni de produit de nettoyage liquide. Ne laissez jamais aucun liquide pénétrer à l'intérieur de l'outil ; n'immergez jamais une quelconque partie de l'outil dans un liquide.

Stockage

- Remettez toujours l'outil dans son emballage après utilisation.

PROTECTION DE L'ENVIRONNEMENT

Recyclez les matières premières plutôt que d'éliminer l'appareil comme déchet.



Les accessoires et l'emballage doivent être triés pour un recyclage respectueux de l'environnement.

Tri séparé. Ce produit ne doit pas être éliminé avec les ordures ménagères.

Batteries et environnement

Cet appareil utilise des batteries lithium-ion (Li-Ion). Quand le bloc batterie doit être remplacé, nous recommandons de procéder comme suit : Évacuer l'énergie des batteries en les vidant complètement avant de les retirer de l'outil.



Les éléments lithium-ion sont recyclables, ne les jetez donc pas dans les ordures ménagères. Ils pourraient arriver dans un incinérateur ou être enfouis, ce qui doit être évité.

Amenez plutôt les batteries à un agent de service après-vente Trend, à votre revendeur local Trend ou à une déchetterie locale. Si

nécessaire, contactez votre municipalité locale pour plus d'informations sur l'élimination. Les batteries recueillies devront être éliminées correctement et/ou recyclées.

Utilisateur particulier

Les règlements locaux peuvent proposer une collecte séparée des produits électriques domestiques, en déchetteries ou chez le revendeur lors de l'achat d'un produit neuf. Appelez le service clientèle Trend pour obtenir des conseils sur la manière d'éliminer les produits électriques Trend qui ne servent plus dans le respect de l'environnement, ou visitez www.trend-uk.com

Utilisateurs professionnels

Appelez le service clientèle Trend pour l'élimination des produits électriques Trend qui ne servent plus.

GARANTIE

L'appareil est garanti par le constructeur conformément aux conditions de la carte de garantie jointe.

Pour connaître l'adresse de votre agent de service après-vente Trend le plus proche, appelez le service clientèle Trend ou consultez notre outil de recherche de revendeur à l'adresse www.trend-uk.com

NL - T18S/BA2A, T18S/BA4AM, T18S/BA5A

Bedankt voor de aankoop van dit Trend product. Wij hopen dat u het vele jaren creatief en productief gaat gebruiken.

Gelieve de garantietaal binnen 28 dagen na aankoop in te sturen.

TECHNISCHE GEGEVENS

Spanning	VDC	18
Type accu		Li-Ion
Accucapaciteit T18S/BA2A	Ah	2
Accucapaciteit T18S/BA4AM	Ah	4
Accucapaciteit T18S/BA5A	Ah	5
Gewicht T18S/BA2A	kg	0.38
Gewicht T18S/BA4AM	kg	0.54
Gewicht T18S/BA5A	kg	0.67

EC CONFORMITEITSVERKLARING**BATTERIJRICHTLIJN****18V ACCU**

- **T18S/BA2A – 2Ah**
- **T18S/BA4AM – 4Ah**
- **T18S/BA5A – 5Ah**

Trend verklaart hierbij dat deze accu's in overeenstemming zijn met de essentiële vereisten en andere relevante bepalingen van EU-Richtlijn inzake batterijen en accu's 2006/66/EC. en ontworpen zijn in overeenstemming met EN 62133-2:2017, EN 62841-1:2015.

Voor nadere informatie kunt u contact opnemen met Trend op het onderstaande adres, of zie achter in deze handleiding. De ondergetekende maakt deze verklaring uit naam van Trend Tool Technology Ltd.

Neil McMillan
Technical Director

Trend Tool Technology Ltd,
Odhams Trading Estate,
Watford, WD24 7TR, England

01.08.21

Contactpersoon voor het technische dossier

Trend Tool Technology Ltd,
3rd Floor, Kilmore House,
Park Lane, Spencer Dock,
Dublin 1, Ireland



WAARSCHUWING: Lees de handleiding om het risico op letsel te verminderen.

Definities: Veiligheidsrichtlijnen

De onderstaande definities geven de ernst aan van elk signaalwoord. Lees de handleiding en let op deze symbolen.

GEVAAR: Wijst op een direct gevaarlijke situatie die, als deze niet wordt voorkomen, **zal** leiden tot **de dood of ernstig letsel**.



WAARSCHUWING: Wijst op een mogelijk gevaarlijke situatie die, als deze niet wordt voorkomen, **kan** leiden tot **de dood of ernstig letsel**.



OPGELET: Wijst op een mogelijk gevaarlijke situatie die, als deze niet wordt voorkomen, **kan** leiden tot **licht of beperkt letsel**.



OPMERKING: Geeft een werkwijze aan, **niet in verband met letsel** die, als deze niet wordt voorkomen, **kan** leiden tot **zaakbeschadiging**.



Geeft risico op elektrische schokken aan.



Geeft risico op brand aan.



VEILIGHEIDSWAARSCHUWINGEN

WAARSCHUWING: Lees alle veiligheidswaarschuwingen, gebruiksaanwijzingen, illustraties en specificaties die met deze machine zijn meegeleverd. Het niet opvolgen van onderstaande aanwijzingen kan leiden tot elektrische schokken, brand en/of ernstig letsel.

BEWAAR ALLE WAARSCHUWINGEN EN INSTRUCTIES VOOR TOEKOMSTIG GEBRUIK

Belangrijke veiligheidsaanwijzingen

WAARSCHUWING: Bij gebruik van elektrische gereedschappen moeten altijd de elementaire voorzorgsmaatregelen worden gevolgd voor het verminderen van het risico op brand, elektrische schok en letsel, waaronder:

WAARSCHUWING: Voor uw veiligheid moet u de handleiding lezen van het Trend product waarin de accu wordt gebruikt. Het niet opvolgen van deze waarschuwingen kan leiden tot letsel en ernstige schade aan het product en het accessoire.

Belangrijke veiligheidsaanwijzingen voor alle accu's

Bij het bestellen van vervangende accu's moet u altijd de productreferentie en de spanning opgeven.

Als u een nieuwe accu uit de verpakking neemt, is deze niet geheel geladen. Lees onderstaande veiligheidsinstructies voordat u de accu en lader gebruikt. Volg dan de beschreven laadinstructies.

LEES ALLE INSTRUCTIES

- **Laad of gebruik de accu niet in een explosieve atmosfeer, zoals in de aanwezigheid van brandbare vloeistoffen, gassen of stof.** Het plaatsen of verwijderen van de accu in/uit de lader kan het stof of de dampen ontsteken.
- **Forceer de accu nooit bij het plaatsen in de lader. Wijzig de accu nooit om deze in een ongeschikte lader te plaatsen; de accu zou dan kunnen barsten en dit kan leiden tot ernstig letsel.**
- Laad de accu's alleen op in Trend laders.
- Voorkom bespatten met of onderdompeling in water of een andere vloeistof.
- **Bewaar/gebruik het gereedschap en de accu niet op plekken waar de temperatuur lager kan worden dan 4°C (zoals in een schuur of metalen gebouw in de winter) of 40°C kan bereiken of overschrijden (zoals in een schuur of metalen gebouw in de zomer).**
- **Verbrand de accu nooit, ook niet als deze zwaar beschadigd is of geheel versleten is.** De accu kan in het vuur exploderen. Bij verbranding van lithium-ion accu's komen schadelijke dampen en stoffen vrij.
- **Als de inhoud van de accu in aanraking komt met uw huid, was deze dan direct af met zachte zeep en water.** Als de accuvloeistof in het oog komt, spoel dan water over het geopende oog, gedurende 15 minuten of tot de irritatie over is. Als er medische hulp nodig is, geef dan aan dat het elektrolyt in de accu bestaat uit een mengsel van vloeibare organische carbonaten en lithiumzouten.
- **De inhoud van geopende accucellen kan irritatie van de luchtwegen veroorzaken.** Zorg voor frisse lucht. Als de symptomen voortduren, raadpleeg dan een arts.



WAARSCHUWING: Gevaar op brandwonden. Accuvloeistof kan brandbaar zijn bij blootstelling aan vonken of open vuur.



WAARSCHUWING: Probeer de accu nooit open te maken, om welke reden dan ook. Als de behuizing van de accu gebarsten of beschadigd is, zet de accu dan niet in de lader. Voorkom beknelling, vallen of beschadiging van de accu. Als de accu of lader is blootgesteld aan een stoot, gevallen is, overreden is, of anderszins beschadigd is, mag deze niet gebruikt worden. Voorbeelden: doorboord met een spijker, geraakt door een hamer, er is iemand op gaan staan. Dit kan leiden tot een elektrische schok of elektrocutie. Beschadigde accu's moeten naar het servicecentrum gestuurd worden voor recycling.



WAARSCHUWING: Brandgevaar. Berg of transporteer de accu zo dat metalen voorwerpen niet in aanraking kunnen komen met de blootliggende accucontacten. Bijvoorbeeld: plaats de accu niet in een werkschort, kledingzak, gereedschapskist, productkist, lade, enz. met daarin losse spijkers, schroeven, sleutels, enz.



WAARSCHUWING: Als het gereedschap niet in gebruik is, moet het op een stevige ondergrond gezet worden waar het niet kan leiden tot struikelen of vallen. Sommige gereedschappen met grote accu's kunnen rechtop staan op de accu, maar kunnen dan makkelijk worden omgestoten.

Transport



WAARSCHUWING: Brandgevaar. Transport van accu's kan leiden tot brand indien de accucontacten onbedoeld in aanraking komen met geleidende materialen. Bij het transport van accu's moet u veiligstellen dat de accucontacten beschermd zijn en geïsoleerd van

materialen die ermee in aanraking zouden kunnen komen en zouden kunnen leiden tot kortsluiting.

OPMERKING: Lithium-ion accu's mogen niet in ruimbagage worden meegenomen.

Trend accu's voldoen aan alle geldende transportregels zoals vastgelegd in industrie- en bindende normen, waaronder de UN Recommendations on the Transport of Dangerous Goods; International Air Transport Association (IATA) Dangerous Goods Regulations, International Maritime Dangerous Goods (IMDG) Regulations, en de Europese overeenkomst voor het internationale vervoer van gevaarlijke goederen over de weg (ADR). Lithium-ion cellen en accu's zijn beproefd volgens artikel 38.3 van de UN Recommendations on the Transport of Dangerous Goods Manual of Tests and Criteria.

In de meeste gevallen zal een Trend accu bij transport niet worden aangemerkt als een klasse 9 gevaarlijke stof die volledig onder de regels valt. In het algemeen vallen alleen transporten met een lithium-ion accu met een capaciteit van meer dan 100 watt-uur (Wh) onder klasse 9 en volledig onder de regels.

De capaciteit in watt-uur is op de behuizing van alle lithium-ion accu's aangegeven. Bovendien raadt Trend, wegens de complexe regelgeving, het af losse lithium-ion accu's per lucht te verzenden, ongeacht de capaciteit in watt-uur. Transporten van gereedschappen met accu's (gecombineerde sets) kunnen per lucht worden getransporteerd, zonder beperkingen, indien de capaciteit in watt-uur van de accu niet groter is dan 100 watt-uur.

Bij alle transporten, of die nu onder de beperkingen en regelgeving vallen of niet, is de verzender verantwoordelijk voor het raadplegen van de actuele regels voor verpakking, etikettering/merktekens en vereiste documentatie.

De informatie in dit deel van het handboek wordt te goeder trouw gegeven en wij menen dat deze juist is ten tijde van het schrijven. Wij

kunnen dit echter absoluut niet garanderen. De koper is verantwoordelijk voor het gebruik in overeenstemming met de geldende regelgeving.

Aanbevelingen voor het opbergen

De beste plaats voor het opbergen is een koele en droge plek, uit de buurt van direct zonlicht en kou en hitte. Voor de optimale prestaties en levensduur moeten de accu's op kamertemperatuur worden opgeborgen als ze niet in gebruik zijn.

Bij lange opslag wordt aanbevolen de geheel geladen accu op een koele, droge plaats op te bergen - niet in de lader - voor een optimaal resultaat.

OPMERKING: Accu's moeten niet worden opgeborgen als ze geheel ontladen zijn. De accu moet voor gebruik worden geladen.

Etiketten op de lader en accu

Naast de pictogrammen in deze handleiding kunnen de etiketten op de lader en de accu ook de onderstaande pictogrammen tonen: -



Lees de handleiding voor gebruik.



Zie Technische gegevens voor de laadtijd.



Accu wordt geladen.



Accu is geladen.



Accu is defect.



Vertraagd opladen (accu koelt af of te koude accu).



Niet aanraken met geleidende objecten.



Beschadigde accu's nooit opladen.



Niet blootstellen aan water.



Defecte snoeren onmiddellijk laten vervangen.



Alleen laden tussen 4°C and 40°C.



Alleen voor binnengebruik.



Li-Ion Voer de accu af in overeenstemming met milieuregelgeving.



Verbrand de accu niet.

Inhoud van de verpakking

- 1 x accu
- 1 x handleiding

OPMERKING: B modellen (body only) worden geleverd zonder accu's en laders

- Controleer het gereedschap, onderdelen en accessoires op eventuele transportschade.

- Neem de tijd om deze handleiding goed te lezen en te begrijpen voordat u dit product gebruikt.

Het productiejaar is op het typeplaatje aangegeven.

BESCHRIJVING VAN DE ONDERDELEN - (Fig. 1)

- A. Accurichels
- B. Accuontgrendeling
- C. Acculadingsindicatie
- D. Acculadingsindicatieknop

TOEPASSING

De Trend lithium-ion accu's zijn bedoeld voor gebruik met Trend accu producten en Trend laders.

NIET GEBRUIKEN onder natte omstandigheden of in de aanwezigheid van brandbare vloeistoffen of gassen.

Deze acculaders en accu's zijn professionele gereedschappen.

VOORKOM dat kinderen aan dit product kunnen komen. Bij gebruik van dit product door onervaren gebruikers is toezicht vereist.

- **Jonge kinderen en mensen met beperkingen.** Dit apparaat is niet bedoeld voor gebruik zonder toezicht door jonge kinderen of personen met beperkingen.
- Dit product is niet bedoeld voor gebruik door personen (waaronder kinderen) met beperkte fysieke, sensorische of mentale capaciteit, of gebrek aan ervaring en/of gebrek aan kennis of vaardigheden, tenzij onder toezicht van een persoon die verantwoordelijk is voor hun veiligheid. Laat kinderen nooit alleen met dit product.
- Gebruik deze lader alleen met oplaadbare accu's.

Type accu	Spanning	Cel	Capaciteit
T18S/BA2A	18	5 x Li-Ion	2.0 Ah
T18S/BA4AM	18	5 x Li-Ion	4.0 Ah
T18S/BA5A	18	10 x Li-Ion	5.0 Ah

GEBRUIK



Acculadingsindicatie - (Fig. 2 – 2a)

Om de resterende lading van de accu weer te geven, drukt u op de ladingsindicatie knop (Fig.2). Fig. 2a geeft het verband aan tussen de ledindicatie en de resterende lading.

NB: De acculadingsindicatie geeft niet meer dan een indicatie van de resterende lading van de accu. Het geeft geen informatie over de functionaliteit van het gereedschap, en kan variëren afhankelijk van de productonderdelen, temperatuur en toepassing door de eindgebruiker.

Zelfontlading

Een lithiumaccu kan zelfontlading ondergaan, waardoor de opgeslagen lading vermindert. Doorgaans verliest een accu ongeveer 5% van de lading in de eerste maand na het volledig opladen, bij opslag op kamertemperatuur, en vervolgens 3% per maand. Bij opslag op hogere temperatuur zal de zelfontlading sneller verlopen.

Plaatsen en verwijderen van de accu op/van het gereedschap - (Fig. 3 – 3a)

OPMERKING: Verzeker dat de accu geheel geladen is.

OPMERKING: Om ernstig letsel te voorkomen, moet u de accu altijd verwijderen en uw handen uit de buurt van de vergrendelingsknop houden bij het dragen of transporteren van het gereedschap.

Onjuiste plaatsing van de accu kan interne onderdelen beschadigen.

Plaats de accu in het gereedschap - (Fig. 3)

- Lijn de accu uit met de richels in de opening in het gereedschap voor de accu.
- Schuif de accu naar binnen tot deze goed vast zit en u de vergrendeling hoort inklikken.

Verwijderen van de accu van het gereedschap - (Fig. 3a)

- Druk op de ontgrendeling en trek de accu uit de opening.
- Plaats de accu in de lader, zoals beschreven in het hoofdstuk 'Lader' van deze handleiding.

ONDERHOUD

Gebruik alleen originele Trend reserve onderdelen.

Deze machine is ontworpen voor een lange levensduur met minimaal onderhoud. De goede werking vereist goede zorg voor de machine en een regelmatige reiniging.



WAARSCHUWING: Om het risico op ernstig letsel te verminderen, moet u het gereedschap uitschakelen en de accu verwijderen voordat u instellingen doet, of hulpstukken of accessoires monteert of verwijdt. Onbedoelde inschakeling kan letsel veroorzaken.

De lader en accu zijn onderhoudsvrij. Probeer nooit de lader te repareren.

Smearing

- Dit elektrische gereedschap heeft geen aanvullende smearing nodig.

Reinigen van de lader en accu

WAARSCHUWING: Gevaar op elektrische schok. Neem de stekker van de lader uit het stopcontact voordat u de lader reinigt. U kunt vuil en vet van de buitenkant van de lader verwijderen met een doek of zachte, niet-metalen borstel. Gebruik nooit water of reinigungsoplossingen. Zorg dat er nooit vloeistof in het gereedschap komt, dompel nooit onderdelen van het gereedschap onder in vloeistof.

Opbergen

- Plaats het gereedschap na gebruik in de verpakking.

MILIEUBESCHERMING

Gooi grondstoffen niet weg maar zorg voor recycling.



Accessoires en verpakking moeten worden gesorteerd voor milieuvriendelijke recycling.

Gescheiden afvoer. Dit product mag niet worden afgevoerd met huishoudelijk afval.

Accu's en het milieu

Deze machine gebruikt lithium-ion (Li-Ion) accu's. Als een accu vervangen moet worden, raden wij het volgende aan: Ontlaad de accu

geheel door deze te gebruiken tot hij leeg is, neem de accu dan van het gereedschap.



Li-Ion cellen kunnen gerecycled worden, gooi ze dus niet weg met huishoudelijk afval. Anders zouden ze in de afvalverbranding of Li-Ion stortplaats terecht kunnen komen - dat moet worden vermeden.

Neem de accu's naar een Trend servicevertegenwoordiger, uw Trend dealer, of een recyclingvoorziening. Neem indien nodig contact op met de gemeente voor informatie over de afvoer. De ingezamelde accu's worden op de juiste wijze afgevoerd en/of gerecycled.

Huishoudelijke gebruikers

Plaatselijke regelgeving voorziet mogelijk in de aparte inzameling van elektrische producten, bij een gemeentelijk milieupunt, of bij de leverancier waar u een nieuw product koopt. Neem contact op met de klantenservice van Trend over advies over de milieuverantwoorde afvoer van overtollige elektrische Trend producten, of bezoek

www.trend-uk.com

Bedrijfsmatige gebruikers

Neem contact op met de klantenservice van Trend over de afvoer van overtollige elektrische Trend producten.

GARANTIE

Dit product heeft fabrieksgarantie in overeenstemming met voorwaarden op de bijgesloten garantiekaart.

Voor het adres van de dichtstbijzijnde Trend servicevertegenwoordiger kunt u de klantenservice van Trend bellen, of zie www.trend-uk.com

SE - T18S/BA2A, T18S/BA4AM, T18S/BA5A

Grattis till din nya Trend-produkt. Vi hoppas att du kommer att få många års kreativ och produktiv användning.

Glöm inte att skicka in garantikortet inom 28 dagar efter inköpet.

TECHNICAL DATA

Spänning	VDC	18
Batterityp		Li-Ion
Batterikapacitet T18S/BA2A	Ah	2
Batterikapacitet T18S/BA4AM	Ah	4
Batterikapacitet T18S/BA5A	Ah	5
Vikt T18S/BA2A	kg	0.38
Vikt T18S/BA4AM	kg	0.54
Vikt T18S/BA5A	kg	0.67

EG-FÖRSÄKRAN OM ÖVERENSSTÄMMELSE

BATTERIDIREKTIVET**BATTERI 18 V**

- **T18S/BA2A – 2Ah**
- **T18S/BA4AM – 4Ah**
- **T18S/BA5A – 5Ah**

Trend intygar härmed att dessa batterier uppfyller väsentliga krav och andra relevanta bestämmelser i Batteridirektivet 2006/66/EG och har utformats i enlighet med EN 62133-2:2017, EN 62841-1:2015.

Om du vill ha mer information kan du kontakta Trend på följande adress eller se baksidan av handboken. Undertecknad gör denna försäkran på uppdrag av Trend Tool Technology Ltd.

Neil McMillan
Technical Director

Trend Tool Technology Ltd,
Odhams Trading Estate,
Watford, WD24 7TR,
England

01.08.21

Technical File Contact
Trend Tool Technology Ltd,
3rd Floor, Kilmore House,
Park Lane, Spencer Dock,
Dublin 1, Irland



WARNING: Läs bruksanvisningen! Det är viktigt för att du ska kunna minska risken för personskada.

Definitioner: Säkerhetsanvisningar

Definitionerna nedan beskriver allvarlighetsgraden för varje signalord. Läs handboken och var uppmärksam på dessa symboler.

FARA: Indikerar en överhängande farlig situation som, om den inte undviks, **kommer att** leda till **dödsfall eller allvarlig personskada**.



WARNING: Indikerar en potentiellt farlig situation som, om den inte undviks, **kan** leda till **dödsfall eller allvarlig personskada**.



VAR FÖRSIKTIG: Indikerar en potentiellt farlig situation som, om den inte undviks, **kan** leda till **lättare eller lindrig personskada**.



OBSERVERA: Anger en praxis, **inte kopplad till personskada**, som, om den inte undviks, **kan** leda till **egendomsskador**.



Indikerar risk för elstöt.



Indikerar brandrisk.



SÄKERHETSVARNINGAR

WARNING: Läs alla säkerhetsvarningar, anvisningar, illustrationer och specifikationer som medföljer detta elverktyg.

Underlåtenhet att följa samtliga anvisningar som anges nedan kan leda till elstöt, brand och/eller allvarlig personskada.

SPARA ALLA VARNINGAR OCH ANVISNINGAR FÖR FRAMTIDA REFERENS

Viktiga säkerhetsanvisningar

WARNING: Vid användning av elverktyg ska grundläggande säkerhetsåtgärder alltid följas för att minska risken för brand, elstötar och personskada, inklusive följande:

WARNING: Tänk på säkerheten! Läs handboken för den Trend-produkt i vilken batteriet används. Om du inte läser och försäkras dig om att du har förstått dessa varningar kan följden bli personskada och allvarlig skada på produkt och tillbehör.

Viktiga säkerhetsanvisningar för alla batteripaket

När du beställer ersättningsbatteripaket är det viktigt att du anger produktpreferens och spänning.

Batteripaketet levereras inte fulladdat. Läs säkerhetsanvisningarna nedan innan du använder batteripaket och laddare. Följ därefter angivet laddningsförfarande.

LÄS ALLA ANVISNINGAR

- **Ladda/använd inte batteri i explosionsfarlig miljö, till exempel i närheten av brandfarliga vätskor, gaser eller damm.** Damm eller ångor kan antändas när batteriet sätts i eller tas ut ur laddaren.
- **Tvinga inte i batteripaketet i laddaren. Modifiera inte batteripaketet på något sätt för att det ska passa i en ej kompatibel laddare (batteripaketet kan gå sönder och orsaka allvarlig personskada).**
- Ladda batteripaket endast i Trend-laddare.
- **UNDVIK** att stänka ned med eller sänka ned i vatten eller annan vätska.
- **Förvara eller använd inte verktyg och batteripaket på platser där temperaturen kan sjunka under 4°C (till exempel i utomhusskjul eller metallbyggnader på vintern) eller som kommer upp i eller överstiger 40°C (till exempel utomhusskjul eller metallbyggnader på sommaren).**
- **Elda inte upp batteripaketet – även om det är allvarligt skadat eller helt utslitet.** Batteripaketet kan explodera om det utsätts för eld. Giftiga ångor och material genereras när litiumjonbatteripaket brinner.
- **Tvätta omedelbart hud som har kommit i kontakt med batterivätska med mild tvål och vatten.** Om du får batterivätska i ögon sköljer du i rikligt med vatten i 15 minuter eller tills irritationen upphör. Om du behöver läkarvård är det viktigt att du kan informera läkaren om vad batterielektrolyten består av: Den består av en blandning av flytande organiska karbonater och litiumsalter.
- **Innehållet i öppnade battericeller kan orsaka irritation i andningsvägar.** Uppsök frisk luft. Om symtomen kvarstår uppsöker du läkare.



WARNING: Risk för brännskada. Batterivätska kan vara brandfarlig om den utsätts för gnista eller låga.



WARNING: Försök inte öppna batteripaketet. Om batteripaketets hölje är sprucket eller skadat får du inte sätta in det i laddaren. Var försiktig så att du inte krossar, tappar eller skadar batteripaketet. Använd inte batteripaket eller laddare som har utsatts för hårt slag, tappats, körts över eller skadats på något sätt (till exempel punkterats med en spik, utsatts för hammarslag eller trampats på). Om du gör det kan följden bli elstöt eller livsfarlig elektrisk stöt. Lämna in eventuellt skadat batteripaket till servicecenter för återvinning.



WARNING: Brandrisk. Förvara eller bär inte batteripaketet så att metallföremål kan komma i kontakt med exponerade batteripoler. Placera till exempel inte batteripaketet i förkläde, fickor, verktygslåda, produktlåda, lådor eller liknande där det förvaras lösa spikar, skruvar, nycklar etc.



VAR FÖRSIKTIG: När verktyget inte används placeras du det på sidan på en stabil yta där det inte kan utgöra en snubbel- eller fallrisk. Vissa verktyg med stora batteripaket står upprätt på batteripaketet, men kan lätt vältras om de stöts till.

Transport



WARNING: Brandrisk. Vid transport av batterier kan brand uppkomma om batteripolerna råkar komma i kontakt med elektriskt ledande material. Försäkra dig vid transport av batterier om att batteripolerna är skyddade och säkert isolerade från material som kan komma i kontakt med dem och orsaka kortslutning.

OBS: Litiumjonbatterier får inte placeras i lastrumsbagage.

Trend-batterier uppfyller alla tillämpliga fraktbestämmelser enligt branschstandarder och rättspraxis inklusive FN:s rekommendationer om transport av farligt gods, IATA:s bestämmelser för transport av farligt gods, IMDG-bestämmelser (International Maritime Dangerous Goods) och den europeiska överenskommelsen om internationell transport av farligt gods på väg (ADR). Litiumjonceller och -batterier har testats enligt avsnitt 38.3 i FN:s testhandbok (Transport of Dangerous Goods Manual of Tests and Criteria). I de flesta fall förväntas frakt av Trend-batteripaket att undantas från klassificering fullt reglerad transport enligt klass 9. I allmänhet behöver endast leveranser som innehåller litiumjonbatteri med energiklassificering högre än 100 Wh (wattimmar) fraktas som fullt reglerad transport enligt klass 9.

Alla förpackningar med litiumjonbatterier märks med antal wattimmar (Wh). På grund av komplexa bestämmelser rekommenderar Trend att litiumjonbatteripaket inte flygfraktas ensamt, oberoende av dess wattimmar. Frakt av verktyg med batterier (kombinerade satser) kan flygfraktas som undantag om batteripaketets wattimmar inte överstiger 100 Wh.

Oavsett om en frakt betraktas som undantagen eller fullt reglerad är det avsändarens ansvar att kontrollera giltiga bestämmelser gällande förpackning, märkning och dokumentation.

Vi tillhandahåller informationen i detta avsnitt i handboken i god tro med övertygelsen att den är korrekt vid tidpunkten då dokumentet upprättades. Vi lämnar ingen garanti, varken uttrycklig eller underförstådd. Det är köparens ansvar att säkerställa att hans/hennes verksamhet följer gällande bestämmelser.

Förvaringsrekommendationer

Rekommenderad förvaringsplats ska vara sval och torr, där det inte förekommer direkt solljus eller extrema temperaturer (mycket varmt eller kallt). Förvara batteripaketet i rumstemperatur när de inte används (på så sätt säkerställs optimal prestanda och livslängd).

Vid långvarig förvaring rekommenderar vi att du förvarar fulladdat batteripaket på en sval och torr plats utanför laddaren (detta är optimala förhållanden för batteripaketet).

OBS: Batteripaket får inte förvaras helt urladdade. Batteripaketet måste laddas innan det används.

Etiketter på laddare och batteripaket

Förutom de piktogram som används i denna handbok kan etiketter på laddare och batteripaket visa följande piktogram: -



Läs handboken före användning.



Se laddningstid i tekniska data.



Batteriladdning



Batteri laddat.



Batteri defekt.



Fördröjd uppladdning (Batterikylning eller för kallt batteri).



Undersök inte med ledande föremål.



Ladda inte skadade batteripaket.



Exponera inte för vatten.



Byt ut defekta sladdar omedelbart.



Ladda endast i temperatur mellan 4°C och 40°C.



Avsett endast för inomhusbruk.



Li-Ion Kassera batteripaketet på ett miljövänligt sätt.



Elda inte upp batteripaketet.

Förpackningens innehåll

1 x batteri
1 x handbok

OBS: Batteripaket och laddare medföljer inte B-modeller

- Kontrollera om det finns skador på verktyget, delar eller tillbehör som kan ha inträffat under transport.
- Ta dig tid att noggrant läsa igenom och få koll på anvisningarna i den här handboken före användning.

Datumkod position

Tillverkningsåret indikeras på märkplåten.

BESKRIVNING AV DELAR - (Fig. 1)

- A.** Batteriskenor
- B.** Frigöringsknapp för batteri
- C.** Indikator för batteriets laddningsnivå
- D.** Indikatorknapp för batteriets laddningsnivå

AVSEDD ANVÄNDNING

Trend-litiumjonbatteripaket är avsedda för användning i sladdlösa Trend-produkter och Trend-laddare.

ANVÄND INTE under våta förhållanden eller i närheten av brandfarliga vätskor eller gaser.

Dessa batteriladdare och batteripaket är verktyg avsedda för yrkesanvändning.

LÅT INTE barn röra laddaren. Övervakning krävs när oerfarna användare använder denna laddare.

- **Små barn och svaga personer.** Denna apparat är inte avsedd att användas av små barn eller svaga personer som inte övervakas.
- Denna produkt är inte avsedd att användas av personer (inklusive barn) som lider av nedsatt fysisk, sensorisk eller mental förmåga eller med bristande erfarenhet och/eller kunskap eller färdighet, såvida de inte övervakas av en person som ansvarar för deras säkerhet. Barn får aldrig lämnas ensamma så att de kan leka med den här produkten.
- Använd endast laddningsbara batterier i den här laddaren.

Batterityp	Spänning	Cell	Kapacitet
T18S/BA2A	18	5 x Li-Ion	2.0 Ah
T18S/BA4AM	18	5 x Li-Ion	4.0 Ah
T18S/BA5A	18	10 x Li-Ion	5.0 Ah

DRIFT



Laddningsstatus för batteri - (Fig. 2 – 2a)

Tryck på indikatorknapp för laddningsnivå (fig. 2) för att visa batteriets återstående laddning. I fig. 2a visas förhållandet mellan lysdiodindikering och återstående laddning.

OB: Indikator för batteriets laddningsnivå visar endast en indikation om batteripaketets återstående laddning. Den indikerar inte verktygets funktion och kan variera beroende på produktkomponenter, temperatur och användarens tillämpning av det.

Självladdning

Ett litiumbatteri kan självladdas och förlora sin laddning. Vanligtvis kan det förlora cirka 5 % av sin laddning under den första månaden efter fulladdning (när det förvaras i rumstemperatur) och sedan ytterligare 3 % per månad. Vid förvaring vid högre temperaturer ökar takten för självladdningen.

Sätta i batteripaketet i och ta ut det från verktyget 
- (Fig. 3 – 3a)

OBS: Försäkra dig om att batteripaketet är fulladdat.

OBS: För att undvika allvarig personskada måste du alltid ta ut batteripaketet och hålla händerna borta från låsknappen när du bär eller transporterar verktyget.

Felaktig installation av batteripaket kan orsaka skador på interna komponenter.

Sätta i batteripaket i verktyg - (Fig. 3) 

- Rikta in batteripaketet med skenorna på insidan av slipmaskinens batteriport.
- Sätt i batteripaketet i batteriporten tills det sitter ordentligt (försäkra dig om att du kan höra låset snäppa fast).

Ta bort batteripaket från verktyg - (Fig. 3a) 

- Tryck på frigöringsknappen och dra ut batteripaketet ur batteriporten.
- Sätt i batteripaketet i laddaren enligt beskrivning i avsnitt om laddare i denna handbok.

UNDERHÅLL 

Använd endast originalreservdelar och -tillbehör från Trend.

Elverktyget har utformats så att det ska kunna användas under en lång tidsperiod med minimalt underhåll. Verktyget måste hanteras korrekt och rengöras regelbundet för att fungera felfritt.

 **WARNING:** Risk för allvarig personskada! Stäng av verktyget och koppla bort batteripaketet innan du utför någon justering eller borttagning/installation av tillbehör. Oavsiktlig start kan leda till personskada.

Laddaren och batteripaketet går inte att serva. Försök inte reparera laddaren..

Smörjning

- Elverktyget behöver ingen ytterligare smörjning.

Anvisningar gällande rengöring av laddare och batteri

 **WARNING:** Risk för elstöt. Koppla bort laddaren från vägguttaget före rengöring. Smuts och fett kan avlägsnas från laddarens utsida med en trasa eller en mjuk borste (ej metallborste). Använd inte vatten eller rengöringsmedel. Försäkra dig om att det inte kommer in vätska i verktyget och doppa inte någon del av verktyget i vätska.

Förvaring

- Lägg tillbaka verktyget i dess förpackning efter varje användning.

MILJÖSKYDD 

Återvinn råmaterial istället för att kassera det som avfall.

 Sortera tillbehör och förpackningar för miljövänlig återvinning.

 Separat insamling. Produkten får inte kasseras tillsammans med vanligt hushållsavfall.



Trend Tool Technology Ltd.

Watford, WD24 7TR, England

Tel: 0044(0)1923 249911

technical@trendm.co.uk

www.trend-uk.com

EU Importer:

Trend Tool Technology Ltd.

3rd Floor, Kilmore House, Park Lane,

Spencer Dock, Dublin 1, Ireland

© Trend Tool Technology Ltd. 2021.

© All trademarks acknowledged E&OE

No part of this publication may be reproduced, stored or transmitted in any form without prior permission. Our policy of continuous improvement means that specifications may change without notice. Trend Tool Technology Ltd, cannot be held liable for any material rendered unusable, or for any for of consequential loss. E&OE.



MANU/T18S/BA v2.0